

INNOTECH

SYST-04-500 INTERFALZ

o equivalente

Manuale di istruzioni

DE – ACHTUNG: Die Verwendung des INNOTECH-Produkts ist erst zulässig, nachdem die Gebrauchsanleitung in der jeweiligen Landessprache vollständig gelesen und verstanden wurde.

EN – ATTENTION: Use of the INNOTECH product is only permitted after the instruction manual has been read and fully understood in the respective language.

IT – ATTENZIONE: L'utilizzo del prodotto INNOTECH è permesso solo previa lettura e comprensione dell'intero manuale di istruzioni nella lingua del relativo paese di utilizzo.

FR – ATTENTION : L'utilisation du produit INNOTECH n'est autorisée qu'après avoir entièrement lu et compris la notice d'utilisation dans la langue du pays concerné.

NL – ATTENTIE: Dit INNOTECH-product mag pas gebruikt worden nadat u de gebruikershandleiding in de taal van het betreffende land gelezen en begrepen hebt.

ES – ATENCIÓN: Se autoriza el uso de los productos INNOTECH una vez que se hayan leído y entendido las instrucciones de uso en el idioma del país.

PT – ATENÇÃO: O uso do produto INNOTECH apenas é permitido depois de ter lido e compreendido na totalidade as instruções de uso na respetiva língua nacional.

DK – GIV AGT: Du må først bruge et produkt fra INNOTECH, efter du har læst og forstået brugsvejledningen i fuldt omfang i dit lands sprog.

SV – O B S : Denna INNOTECH-produkt får inte användas förrän bruksanvisningen på respektive lands språk har lästs igenom och förstås.

CZ – POZOR: Práce s výrobkem INNOTECH je povolena teprve po kompletním přečtení a porozumění návodu k použití v jazyku daného státu.

PL – UWAGA: Produkty firmy INNOTECH mogą być używane dopiero po dokładnym zapoznaniu się z całą instrukcją obsługi w ojczystym języku.

SL – POZOR: Uporaba izdelka INNOTECH je dovoljena šele po tem, ko ste navodila prebrali v celoti v ustreznem jeziku svoje dežele in jih tudi razumeli.

SK – POZOR: Produkt INNOTECH môžete používať až po prečítaní a porozumení celého návodu na použitie pre príslušnú krajinu.

HU – FIGYELEM: Az INNOTECH termékek használatá csak azt követően engedélyezett, hogy saját nyelvéen elolvasta és megértette a teljes használati utasítást.

TR – DİKKAT: INNOTECH ürününün kullanımına ancak ilgili ülkenin dilinde sunulmuş olan kullanım kılavuzunun tamamen okunmasından ve anlaşılmasından sonra izin verilir.

ZH – 注意 : 只有在仔细阅读并完全理解了当地语言的使用说明后，才能使用 INNOTECH 公司的产品。



DE

EN

IT

FR

NL

ES

PT

DK

SV

CZ

PL

SL

SK

HU

TR

ZH

[2]	DESCRIZIONE DEI SIMBOLI	3
[3]	NORME DI SICUREZZA	4
[4]	COMPONENTI/MATERIALE	6
[5]	IDONEITÀ DEL PRODOTTO/OMOLOGAZIONE	7
[6]	VERIFICA	8
[7]	GARANZIA	9
[8]	DICITURE E CONTRASSEGNI	10
[9]	DIMENSIONI	12
[10]	NOTE SUL MONTAGGIO	13
[11]	SOTTOFONDO DI MONTAGGIO	13
[12]	ATTREZZI DI MONTAGGIO	14
[13]	MONTAGGIO	14
[14]	ESEMPI DI APPLICAZIONE	22
[15]	DIREZIONI DI SOLLECITAZIONE	23
[16]	SMALTIMENTO	23
[17]	VERBALE DI ACCETTAZIONE	24
[18]	NOTA SUL SISTEMA DI SICUREZZA	26
[19]	VERBALE DI COLLAUDO	27
[20]	SVILUPPO E DISTRIBUZIONE	29

Avvertenza/pericolo

Per un pericolo IMMEDIATO che causa ferite gravi o decesso.



Per una situazione POTENZIALMENTE pericolosa che causa ferite gravi o decesso.



Per una situazione POTENZIALMENTE pericolosa che potrebbe causare ferite lievi o danni materiali.



Indossare guanti di protezione!



Indossare occhiali protettivi!

**Informazioni aggiuntive/Nota**

esatto



errato



Rispettare le indicazioni del fabbricante/i relativi manuali di istruzioni.

Devono venir prese in considerazione le seguenti norme di sicurezza e il più recente stato dell'arte.

3.1 GENERALITÀ

- Il sistema di sicurezza può essere montato soltanto da personale idoneo, esperto e che abbia familiarità con il sistema di sicurezza, secondo lo stato dell'arte.
- Il dispositivo di protezione può essere utilizzato soltanto da persone che
 - abbiamo seguito un training sui „dispositivi di protezione individuali“ (DPI).
 - siano fisicamente e psichicamente sane. (una salute non perfetta come problemi cardiaci e circolatori, assunzione di farmaci, alcool ... ha ripercussioni negative sulla sicurezza dell'utilizzatore).
 - abbiano familiarità con le norme di sicurezza in vigore in loco.
 - comprendano e accettino le possibilità, le limitazioni e i rischi nell'impiego del dispositivo di protezione.
- Durante il montaggio/l'utilizzo del sistema di sicurezza si devono rispettare le norme antinfortunistiche (ad es. lavori sui tetti) di volta in volta applicabili.
- Si deve prevedere un piano che prenda in esame le misure di salvataggio per tutti i possibili casi di emergenza.
- Prima di iniziare a lavorare si devono adottare le misure necessarie affinché dalla postazione di lavoro non possano cadere in basso oggetti di alcun tipo. Si deve tenere libera l'area sottostante alla postazione di lavoro (marciapiede, ecc.).
- È opportuno che il punto di ancoraggio venga progettato, montato e utilizzato in maniera tale che risulti impossibile qualsiasi caduta al di là dello spigolo di caduta, se si impiega a regola d'arte il dispositivo di protezione individuale (DPI). (Vedere la documentazione di progettazione all'indirizzo Internet www.innotech.at).
- All'accesso al sistema di sicurezza per tetto si devono documentare le posizioni dei dispositivi di ancoraggio per mezzo di schemi (es. schizzo della vista dall'alto del tetto).
- Se dopo l'accettazione dell'impianto di sicurezza devono essere eseguiti dei lavori di ristrutturazione nelle immediate vicinanze del sistema di sicurezza bisogna assicurarsi che questi lavori non abbiano nessuna influenza sulla sicurezza del sistema di sicurezza integrato! In caso di dubbio bisogna consultare un ingegnere statico, oppure contattare il produttore.
- Dopo una sollecitazione da caduta si deve sospendere l'utilizzo dell'intero sistema di sicurezza e lo si deve far controllare da uno specialista esperto (moduli, fissaggio al sottofondo, ecc.).
- Non è consentito apportare modifiche al sistema di sicurezza.
- In caso di superfici inclinate del tetto si deve impedire, tramite appositi paraneve, che dalle stesse scivolino maggiori quantitativi di neve e di ghiaccio.

- Quando si cede il sistema di sicurezza ad appaltatori esterni, questi devono confermare per iscritto di aver ben compreso il presente manuale di istruzioni.
- Se il dispositivo viene venduto in un altro paese, il manuale di istruzioni deve essere messo a disposizione nella lingua del paese!
- Osservare le disposizioni locali sulla protezione antifulmini.

3.2 PER GLI INSTALLATORI: MONTAGGIO SICURO

- Tutte le viti in acciaio inox vanno lubrificate prima del montaggio con un lubrificante adatto (in dotazione: Weicon AntiSeize ASW 10000 o equivalente).
- L'acciaio inox non deve entrare in contatto con pulviscolo di rettifica o utensili d'acciaio, in quanto si può arrivare a fenomeni di corrosione.
- Il fissaggio a regola d'arte del sistema di sicurezza alla costruzione deve essere documentato per mezzo di verbali sugli elementi di fissaggio e foto delle relative condizioni di montaggio.
- Gli installatori devono assicurarsi che il sottofondo sia adatto per il fissaggio del dispositivo di ancoraggio. In caso di dubbi si deve far intervenire un ingegnere calcolatore.
- L'impermeabilizzazione della copertura del tetto deve essere realizzata a regola d'arte, nel rispetto delle direttive applicabili.



Se in fase di montaggio si dovessero riscontrare punti poco chiari, è indispensabile mettersi in contatto con il fabbricante.

3.3 PER GLI UTILIZZATORI: USO SICURO

- Lo spazio libero minimo necessario sotto lo spigolo di caduta si calcola in questo modo: Deformazione del dispositivo di ancoraggio in caso di sollecitazione + indicazioni del produttore del dispositivo di protezione individuale utilizzato compresa l'inflessione della fune + statura + 1 m distanza di sicurezza.
- E' necessario prestare attenzione al corretto utilizzo dei singoli elementi inclusi i „dispositivi di protezione individuali“, in quanto altrimenti il corretto funzionamento del sistema di sicurezza NON è più garantito.
- Il fissaggio al sistema di sicurezza avviene tramite l'occhiello di ancoraggio rotante, sempre con un moschettone, e si deve utilizzare con un dispositivo di protezione individuale conforme a EN 361 (imbragatura anticaduta) ed a EN 363 (sistema di arresto caduta).
- **ATTENZIONE!** Per l'impiego orizzontale si possono utilizzare soltanto elementi di collegamento adatti a questo scopo e collaudati per la relativa esecuzione dei bordi (spigoli vivi, lamiera grecata, travi d'acciaio, calcestruzzo, ecc.).
- In presenza di vento di forza superiore al normale NON è più consentito l'impiego di sistemi di sicurezza.
- Bambini e donne in gravidanza NON devono utilizzare il sistema di sicurezza.

4.1 INNOTECH „EAP-SYST-04“ e „AIO-SYST-04-SZH“

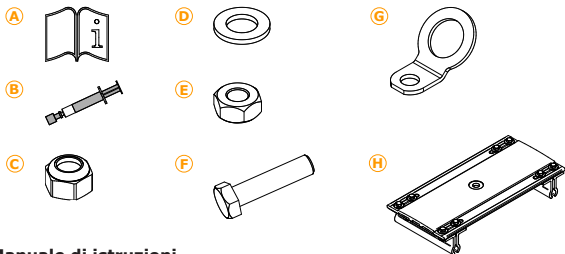

A) Manuale di istruzioni

B) Lubrificante: Weicon AntiSeize ASW 10000

C) Dado di sicurezza M16: acciaio inox AISI 304

D) Rosetta di sicurezza M16: acciaio inox AISI 304

E) Dado esagonale M16: acciaio inox AISI 304

F) Vite a testa esagonale M16 x 45: acciaio inox AISI 304

G) Occhiello di ancoraggio (opzionale): acciaio inox AISI 304

H) Piastra base con lardoni di bloccaggio INNOTECH „SYST-04“: alluminio

4.2 INNOTECH „AIO-SYST-04“

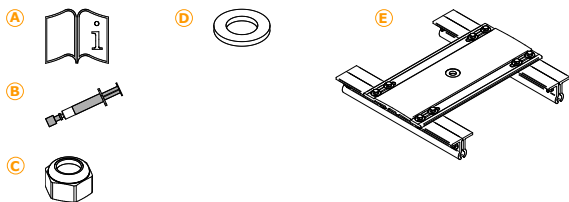

A) Manuale di istruzioni

B) Lubrificante: Weicon AntiSeize ASW 10000

C) Dado di sicurezza M16: acciaio inox AISI 304

D) Rosetta di sicurezza M16: acciaio inox AISI 304

E) Piastra base con lardoni di bloccaggio INNOTECH „SYST-04“: alluminio



PERICOLO DI MORTE da uso errato.

- Utilizzare i sistemi di sicurezza INNOTECH SOLTANTO per la sicurezza delle persone.
- NON AGGANCIARE MAI ai sistemi di sicurezza INNOTECH carichi che NON siano stati autorizzati nel presente manuale di istruzioni.



Osservare le indicazioni del fabbricante del dispositivo di protezione individuale utilizzato.

5.1 INNOTECH „EAP-SYST-04“ e „AIO-SYST-04-SZH“

INNOTECH „EAP-SYST-04“ e „AIO-SYST-04-SZH“ sono stati sviluppati

- Quale **punto di ancoraggio** per la sicurezza delle persone su tetto piano o inclinato per **3 persone** (compresa 1 persona per gli eventuali interventi di pronto soccorso) conforme a **EN 795:2012 TIPO A** e
- Quale punto di fissaggio per la sicurezza delle persone **per supporto intermedio della fune (Non in dotazione!) nella linea di ancoraggio orizzontale INNOTECH conforme a EN 795:2012 TIPO C** e sono idonei per i seguenti sistemi anticaduta conformi ad EN 363:2008:
 - sistemi di trattenuta
 - sistemi di posizionamento sul lavoro
 - sistemi di arresto caduta
 - sistemi di salvataggio

5.2 INNOTECH „AIO-SYST-04“

INNOTECH „AIO-SYST-04“ è stato sviluppato quale **punto di fissaggio** per la sicurezza delle persone su tetto piano o inclinato e **per punti d'estremità e punti d'angolo nonché supporti intermedi della fune (Non in dotazione!)** nella **linea di ancoraggio orizzontale INNOTECH conforme a EN 795:2012 TIPO C** ed è adatto per i seguenti sistemi anticaduta conformi ad EN 363:2008:

- sistemi di trattenuta
- sistemi di posizionamento sul lavoro
- sistemi di arresto caduta
- sistemi di salvataggio



Omologato come **punto di fissaggio** su tetto piano o inclinato per **INNOTECH „ABP-10-30“**. Con corrispondente marcatura adatto anche per discesa:

- sistema per accessi con fune di sicurezza (EN 363:2008)

5.3 INNOTECH „EAP-SYST-04“

INNOTECH „EAP-SYST-04“ è stato collaudato per il montaggio su tetto e certificato secondo la norma **EN 795:2012 TIPO A**.

Ente notificato intervenuto per la prova di omologazione:
DEKRA EXAM GmbH, Dinnendahlstr. 9, 44809 Bochum

„Per questo prodotto in Germania sono necessari un'Omologazione Generale per l'Edilizia („OGE“ per i prodotti edili nell'ambito di utilizzo dei Regolamenti edilizi dei Land) e un marchio di conformità („marchio C“ ai sensi del Regolamento sui marchi di conformità).“

5.4 INNOTECH „AIO-SYST-04-SZH“ e „AIO-SYST-04“

INNOTECH „AIO-SYST-04-SZH“ e „AIO-SYST-01-410-610“ sono stati collaudati per il montaggio su tetto e certificati secondo la norma **EN 795:2012 TIPO C**.

Ente notificato intervenuto per la prova di omologazione:
DEKRA EXAM GmbH, Dinnendahlstr. 9, 44809 Bochum

„Per questo prodotto in Germania sono necessari un'Omologazione Generale per l'Edilizia („OGE“ per i prodotti edili nell'ambito di utilizzo dei Regolamenti edilizi dei Land) e un marchio di conformità („marchio C“ ai sensi del Regolamento sui marchi di conformità).“

6.1 VERIFICA PRIMA DI OGNI UTILIZZO

Prima di ogni utilizzo si devono sottoporre i sistemi di sicurezza INNOTECH ad un controllo visivo per il riscontro di eventuali difetti evidenti.



PERICOLO DI MORTE da danneggiamenti del sistema di sicurezza INNOTECH.

- Il sistema di sicurezza INNOTECH deve essere in perfette condizioni.
- Il sistema di sicurezza INNOTECH non deve presentare tracce né di grasso né di sporco.
- Non utilizzare più il sistema di sicurezza INNOTECH quando
 - sono visibili danni o usura degli elementi,
 - sono stati accertati altri difetti (collegamenti a vite allentati, deformazioni, corrosione, usura, ecc.),
 - si è verificata una sollecitazione da caduta (eccezione: interventi di pronto soccorso),
 - la denominazione del prodotto è illeggibile.

6

VERIFICA

Accertare l'idoneità all'impiego dell'intero sistema di sicurezza sulla base dei verbali di accettazione e di collaudo.



Se sussistono dei dubbi circa il funzionamento sicuro del sistema di sicurezza questo NON deve più essere utilizzato e lo si deve far controllare da uno specialista esperto (documentazione scritta). Eventualmente sostituire il prodotto.

6.2 VERIFICA ANNUALE

Far verificare l'INNOTECH „SYST-04“ almeno una volta all'anno da uno specialista esperto che abbia familiarità con il sistema di sicurezza. La sicurezza dell'utilizzatore dipende dall'efficacia e dalla durata dell'attrezzatura.

A seconda dell'intensità di utilizzo e dell'ambiente possono essere necessari intervalli di controllo più corti (ad es. in presenza di atmosfera corrosiva ecc.).

Il controllo da parte dello specialista esperto deve essere documentato nel verbale di collaudo del manuale di istruzioni e deve essere conservato assieme a questo.



Per gli intervalli di controllo si rimanda al verbale di collaudo.

7

GARANZIA

La durata della garanzia sui difetti di fabbricazione è, per tutti i componenti (in condizioni di impiego normali), di 2 anni dalla data di acquisto. Il periodo si riduce se il prodotto viene impiegato in atmosfere corrosive.

In caso di sollecitazione (caduta, peso della neve, ecc.) viene meno il diritto di garanzia su quelle parti che sono state progettate ad assorbimento di energia e che si deformano.



In caso di montaggio non appropriato, INNOTECH non si assume nessuna responsabilità e non risponde per il montaggio del sistema e per i particolari progettati ed installati da aziende installatrici esperte sotto propria responsabilità.

8.1 INNOTECH „EAP-SYST-04“

- A) Denominazione o logo del fabbricante/distributore: INNOTECH
 B) Denominazione tipologica: EAP-SYST-04
 C) Simbolo indicante che bisogna attenersi al manuale di istruzioni: 
 D) Numero massimo delle persone ancorabili: 3 (compresa 1 persona per eventuali interventi di pronto soccorso)
 E) Anno di fabbricazione e numero di serie del fabbricante: JJJJ-...-....
 F) Numero della norma corrispondente: EN 795:2012 TIPO A

EAP-SYST-04-305-333

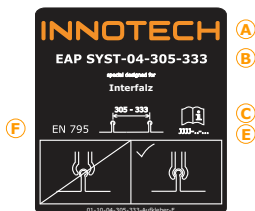
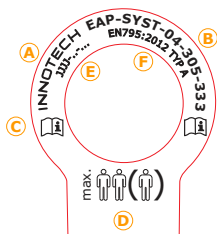

EAP-SYST-04-400-500

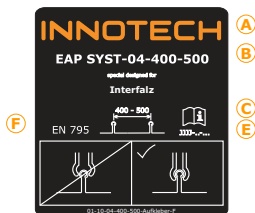
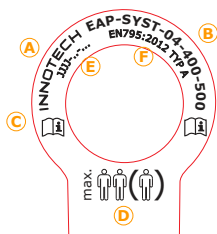

8.2 INNOTECH „AIO-SYST-04-SZH“ e „AIO-SYST-04“

- A) Denominazione o logo del fabbricante/distributore: INNOTECH
- B) Denominazione tipologica: AIO-SYST-04-SZH
AIO-SYST-04
- C) Simbolo indicante che bisogna attenersi al manuale di istruzioni: 
- D) Anno di fabbricazione e numero di serie del fabbricante: JJJJ-.-....
- E) Numero della norma corrispondente: EN 795:2012 TIPO C

AIO-SYST-SZH

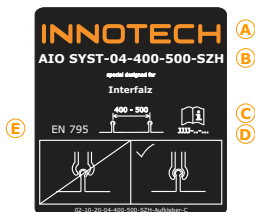
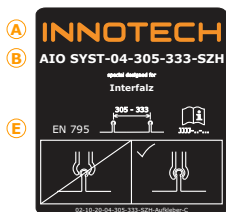

AIO-SYST

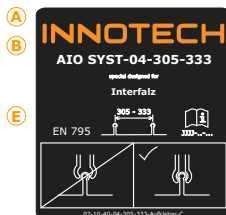

9.1 INNOTECH „EAP-SYST-04“ e „AIO-SYST-04-SZH“

[mm]

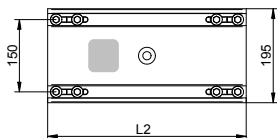
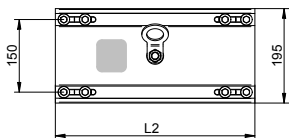
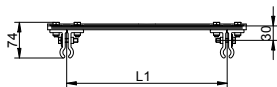
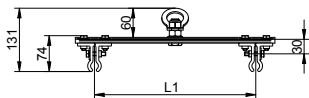

SYST-04-305-333

L1 = 305 - 333

L2 = 412

SYST-04-400-500

L1 = 400 - 500

L2 = 595

9.2 INNOTECH „AIO-SYST-04“

[mm]

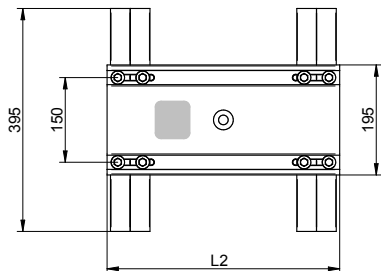
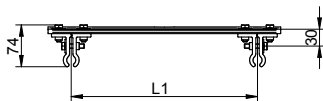

SYST-04-305-333

L1 = 305 - 333

L2 = 412

SYST-04-400-500

L1 = 400 - 500

L2 = 595

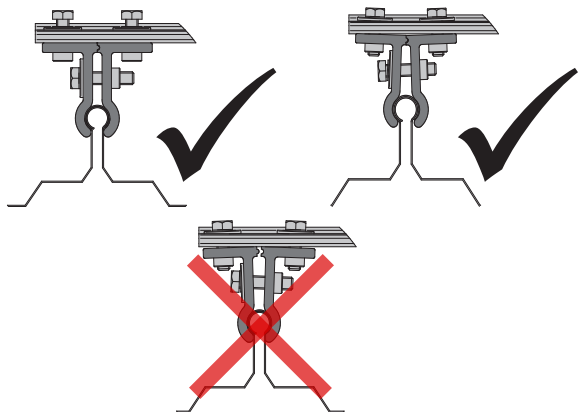

Premesse indispensabili sono un tetto ad aggraffatura verticale diritta posato nel rispetto delle norme/regole in vigore (spessore lamiera: **acciaio $\geq 0,5$ mm; alluminio $\geq 0,7$ mm**), una struttura sottostante stabile staticamente e l'impiego dei dispositivi di fissaggio originali adatti per il profilo del tetto. Nel caso di lamiere con rivestimento, in sede di montaggio il rivestimento non deve essere rovinato.

SYST non è adatto per tetti in rame e non deve venire a contatto con acque di scarico contenenti rame. (Alternativa: INNOTECH FALZ)



PERICOLO DI MORTE da montaggio su sottofondo non idoneo.

- Prestare attenzione a una struttura sottostante stabile staticamente. Nei casi dubbi far verificare il sottofondo di montaggio da un ingegnere statico o dal produttore.

[mm]



1x

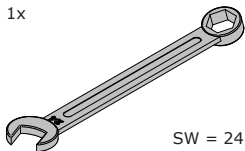

SW = 24

1x

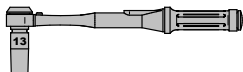

SW = 13

**PERICOLO DI MORTE da montaggio NON a regola d'arte.**

- Montare il sistema di sicurezza INNOTECH a regola d'arte conformemente al manuale di istruzioni.
- Rispettare distanze dei bordi dall'estremità della guaina di almeno 1500 mm (Figura).

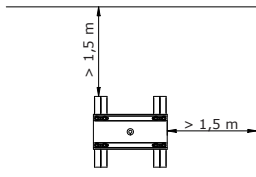
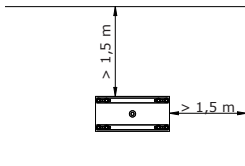
**LESIONI da spigoli vivi dei componenti.**

- Per i lavori di montaggio indossare guanti protettivi.

13 MONTAGGIO

13.1 INNOTECH „EAP-SYST-04“ e „AIO-SYST-04-SZH“

1.

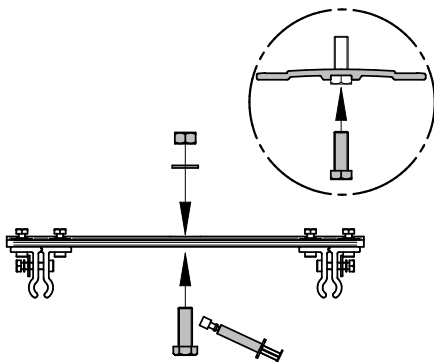

2.

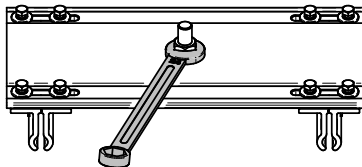

13 MONTAGGIO

3.

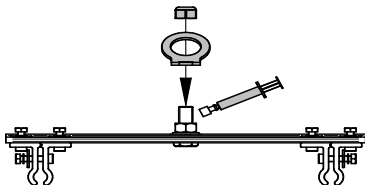

4.

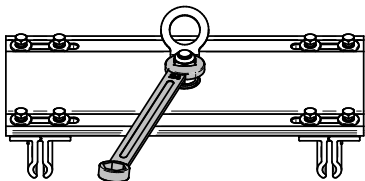

5.

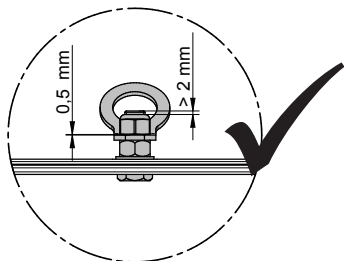

13 MONTAGGIO

13.2 INNOTECH „AIO-SYST-04“

1.

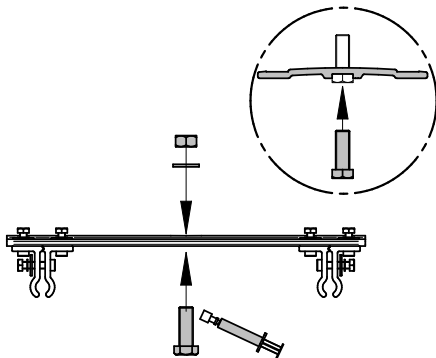

2.



SW = 24

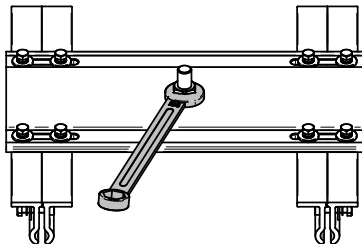

13 MONTAGGIO

3.

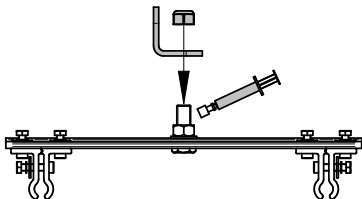

4.

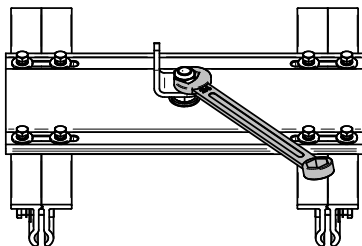

5.

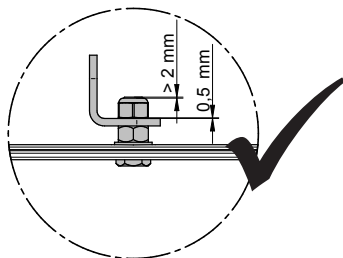

13 MONTAGGIO

13.3 POSIZIONAMENTO SUL TETTO

1.

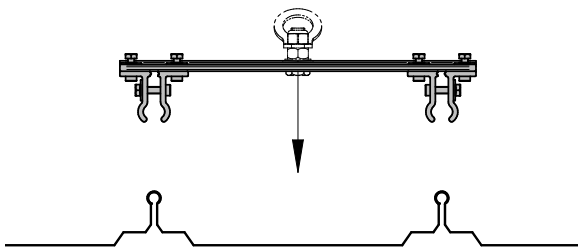

2.

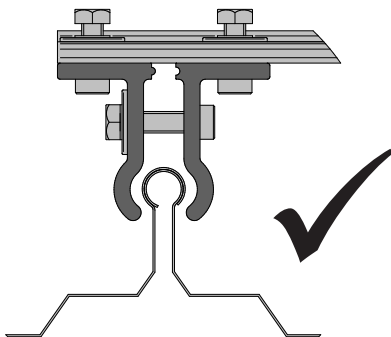

13 MONTAGGIO

3.

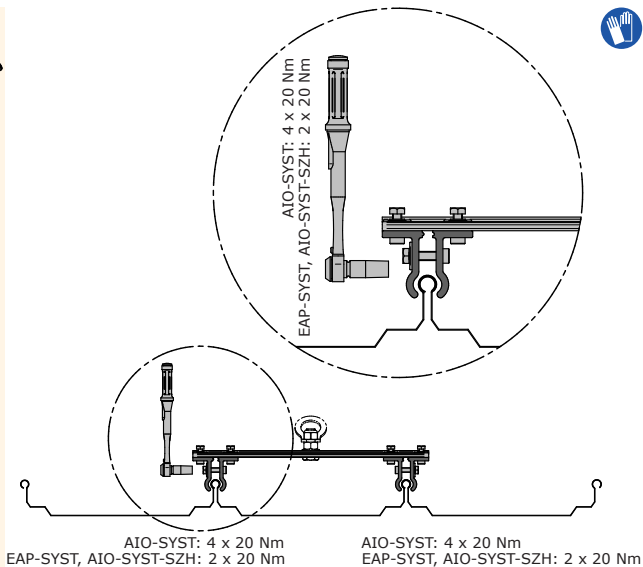

Attenersi alla coppia di serraggio.

13 MONTAGGIO

4.

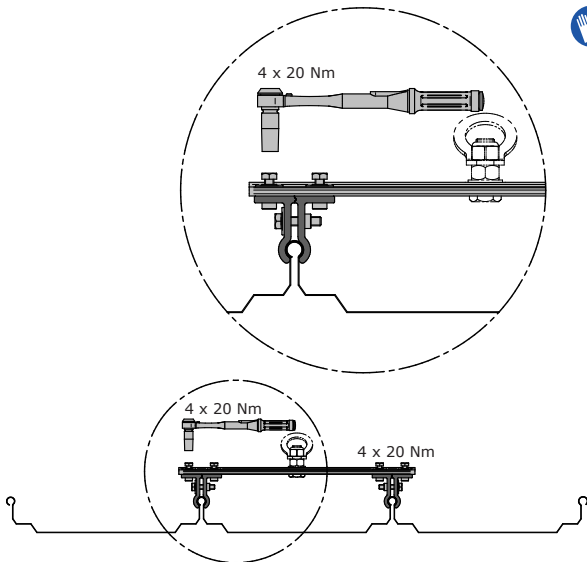

Attenersi alla coppia di serraggio.

5.

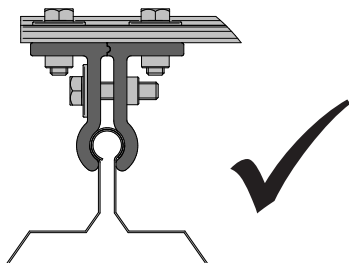

PRONTO

14.1 INNOTECH „EAP-SYST-04“ e „AIO-SYST-04-SZH“

INNOTECH „SYST-04“ quali supporti intermedi della fune nella linea di ancoraggio orizzontale INNOTECH conforme ad EN 795:2012 TIPO C.

Non in dotazione!



①

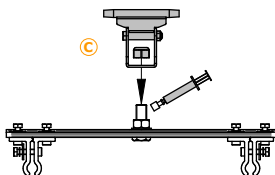

②

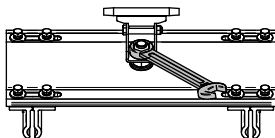

③

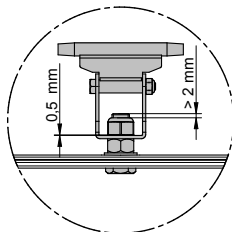

La distanza dei supporti intermedi della fune **NON** deve superare i 7,5 m.

14.2 INNOTECH „AIO-SYST-04“

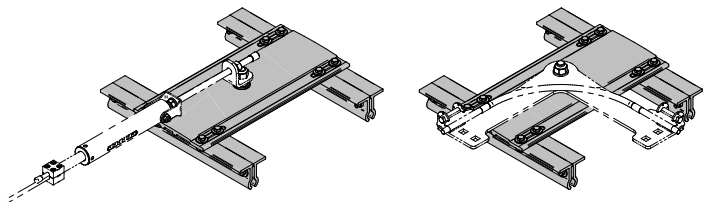

EAP-SYST

AIO-SYST-SZH

AIO-SYST

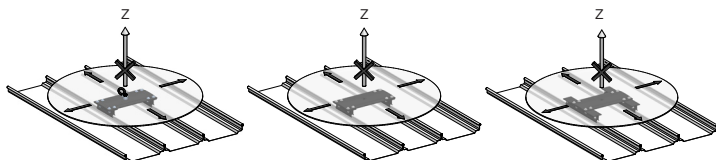

PERICOLO DI MORTE da utilizzo in direzioni di sollecitazione **NON autorizzate**.

- Utilizzare i sistemi di sicurezza INNOTECH solamente nelle direzioni di sollecitazione autorizzate.
- NON è ammessa una sollecitazione di lavoro/d'uso nella direzione „asse Z“.

NON gettare il sistema di sicurezza nei rifiuti domestici.

Raccogliere i componenti usati e avviarli a un riciclaggio ecologicamente corretto conformemente alle disposizioni nazionali.

VERBALE DI ACCETTAZIONE N° _____ (PARTE 1/2)

S Y S T - 0 4

NUMERO DI COMMESSA: _____

PROGETTO: _____

COMMITTENTE:

Funzionario responsabile:



Indirizzo ditta: _____

APPALTATORE:

Funzionario responsabile:



Indirizzo ditta: _____

MONTAGGIO: (barrare la casella corrispondente!) **EAP** (punti di ancoraggio singoli) **PUNTI DI FISSAGGIO** di una linea di ancoraggio orizzontale conforme ad
EN 795:2012 TIPO C

Funzionario responsabile:



Indirizzo dell'azienda: _____

IN VIA OPZIONALE: in caso di installazione di una linea di ancoraggio orizzontale
conforme a EN 795:2012 TIPO C

Montaggio dei punti di fissaggio a cura di: _____

Montaggio della linea di ancoraggio a cura di: _____

MODELLO
VERBALE DI ACCETTAZIONE N° _____ (PARTE 2/2)

S Y S T - 0 4

DOCUMENTAZIONE DEL FISSAGGIO/DOCUMENTAZIONE FOTOGRAFICA

MODELLO
PRODOTTO: Pezzi _____ Anno di costruzione/numero di serie: _____

(Denominazione tipologica EAP/punto di fissaggio)

Sottofondo di montaggio: _____

(ad. es.: per tetti in lamiera: produttore del tetto, profilo, materiale, spessore lamiera, ecc.)

Data:	Ubicazione:	Coppia di serraggio: [Nm]	Foto: (luogo di archiviazione)

L'azienda installatrice sottoscritta assicura la regolarità della procedura (distanze dai bordi, verifica del sottofondo, pulizia adeguata dei fori eseguiti col trapano, rispetto dei tempi di indurimento, della temperatura di lavorazione e delle direttive dei fabbricanti degli elementi di fissaggio, ecc.).

Il committente accetta i servizi dell'appaltatore. I manuali di istruzioni, le documentazioni dei fissaggi/documentazioni fotografiche e i verbali di collaudo sono stati consegnati al mandante (committente) e vanno messi a disposizione dell'utilizzatore. All'accesso al sistema di sicurezza il committente deve documentare le posizioni dei dispositivi di ancoraggio per mezzo di schemi (ad es. schizzo della vista dall'alto del tetto).

L'installatore competente e che ha familiarità con il sistema di sicurezza conferma che le operazioni di installazione sono state eseguite a regola d'arte, secondo lo stato attuale dell'arte ed in conformità ai manuali di istruzioni del fabbricante. L'affidabilità in fatto di sicurezza tecnica viene confermata dall'azienda installatrice.

Cessione di: (ad es. dispositivi di protezione individuali (DPI), dispositivi anticaduta retrattili (DAR), custodia, ecc.)

Pezzi _____ Pezzi _____ Pezzi _____ Pezzi _____

Collegato al sistema di protezione antifulmini disponibile? SÌ NO

Note: _____

Nome: _____

Committente

Verifica: appaltatore (esperto e avente familiarità con il sistema di sicurezza)

Data, timbro della ditta, firma

Data, timbro della ditta, firma

18 NOTE RELATIVE AL SISTEMA DI SICUREZZA

NOTA RELATIVA AL SISTEMA DI SICUREZZA ATTUALE

All'accesso al sistema il committente deve far mettere in posizione ben visibile questo avviso!

L'utilizzo deve avvenire secondo lo stato attuale dell'arte e nel rispetto dei manuali di istruzioni.

Luogo dove sono conservati i manuali di istruzioni, i verbali di collaudo, ecc.:

- Complessivo con la posizione del dispositivo di ancoraggio:

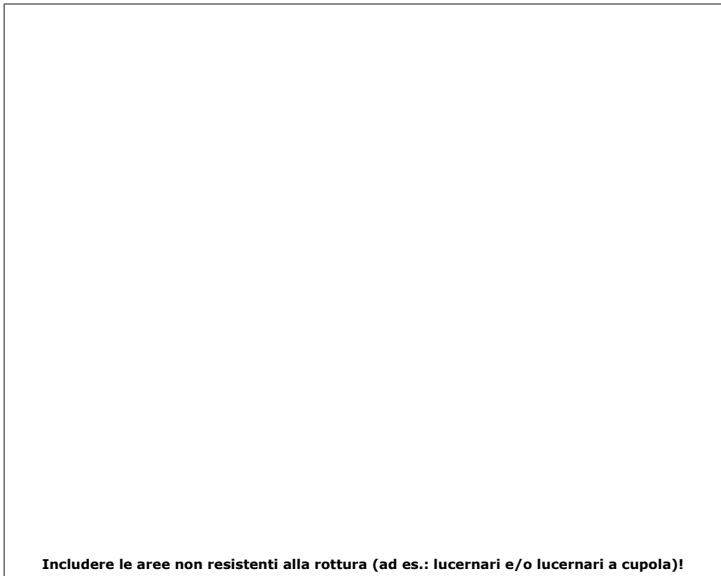

Includere le aree non resistenti alla rottura (ad es.: lucernari e/o lucernari a cupola)!

Per i valori limite massimi dei dispositivi di ancoraggio si rimanda ai relativi manuali di istruzioni e alla targhetta di identificazione del sistema di sicurezza.

In caso di sollecitazione dovuta a caduta dall'alto oppure di dubbi si deve sospendere immediatamente l'impiego del dispositivo di ancoraggio e lo si deve inviare al fabbricante oppure ad un'officina specializzata per il controllo e la riparazione. Questo vale anche in caso di danni ai mezzi di ancoraggio.

VERBALE DI COLLAUDO N° _____ (PARTE 1/2)

S Y S T - 0 4

NUMERO DI COMMESSA: _____

PROGETTO: _____**PRODOTTO:** Pezzi _____ Anno di costruzione/numero di serie: _____

(Denominazione tipologica EAP/punto di fissaggio)

CONTROLLO ANNUALE DEL SISTEMA ESEGUITO IN DATA: _____

CONTROLLO ANNUALE DEL SISTEMA ENTRO AL PIU' TARDI: _____

COMMITTENTE: _____ Funzionario responsabile: _____ 

Indirizzo ditta: _____

APPALTATORE: _____ Funzionario responsabile: _____ 

Indirizzo ditta: _____

PUNTI DA CONTROLLARE:	DIFETTI RISCOVTRATI: (Descrizione del difetto/Provvedimenti)
<input checked="" type="checkbox"/> eseguito controllo, in ordine!	
DOCUMENTAZIONE:	
<input type="checkbox"/> Manuali di istruzioni	
<input type="checkbox"/> Verbali di accettazione/Verbale morsetti/ Documentazione fotografica	
DPI (dispositivi di protezione individuali contro le cadute dall'alto): Controllo secondo le indicazioni del fabbricante	
<input type="checkbox"/> Data di scadenza	
<input type="checkbox"/> Eseguita verifica con cadenza annuale	
<input type="checkbox"/> Non controllato (nessuna autorizzazione)	
IMPERMEABILIZZAZIONE DEL TETTO:	
<input type="checkbox"/> Nessun danno	
<input type="checkbox"/> Nessuna corrosione	
<input type="checkbox"/>	

VERBALE DI COLLAUDO N° _____ (PARTE 2/2)

S Y S T - 0 4

PUNTI DA CONTROLLARE: eseguito controllo, in ordine**DIFETTI RISCOVTRATI:**

(Descrizione del difetto/Provvedimenti)

PARTI VISIBILI DEL DISPOSITIVO DI ANCORAGGIO: Nessuna deformazione Nessuna corrosione Stabilità Collegamenti avvitati bloccati Coppia di serraggio delle viti di fissaggio Mobilità dei componenti strutturali
(EAP, SZH, EDLE,...)**LINEA DI ANCORAGGIO ORIZZONTALE:****Attenzione:**

Per i sistemi di sicurezza a fune orizzontali deve essere compilato il verbale di collaudo del manuale di istruzioni del modello ALLinONE (per la copia del modello vedere il manuale di istruzioni)!

Risultato dell'accettazione: il sistema di sicurezza è conforme al manuale di istruzioni del fabbricante e allo stato dell'arte. Si conferma l'affidabilità in fatto di sicurezza.

Note: _____

Nome: _____

Committente

Verifica: appaltatore (esperto e avente familiarità con il sistema di sicurezza)

Data, timbro della ditta, firma_____
Data, timbro della ditta, firma

INNOTECH Arbeitsschutz GmbH, Laizing 10, A-4656 Kirchham/Austria.
www.innotech.at

